

Мебельный комбинат “Ярцево”

~Уюта вашему дому~

Факс : 8 (48143) 5-65-84, 5-26-04, 5-37-38

E-mail: mkyartcevo@mail.ru
www.mkyartcevo.ru

Россия, Смоленская обл., Г. Ярцево,
ул 5-я Литейная, д. 16
инд. 215805, а/я 71

Спальный гарнитур серии “Амели”

Туалетный столик.

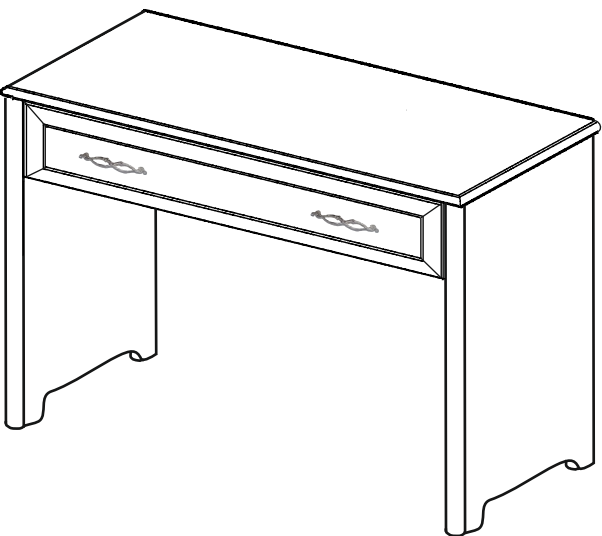

Порядок сборки

Стол собирается при помощи евровинтов (стяжек), эксцентрикных стяжек, шкантов и других крепежных элементов.

1. Расположите боковины стола на полу, вкрутите штоки в пластиковые муфты, а шканты вбейте в отверстия 8 мм.

(Внимание: шканты вбивайте аккуратно, во избежание вспучивания боковин с обратной стороны или протыкания насквозь.) Соедините горизонталки с боковинами, затягивая эксцентрикное соединение при помощи отвертки или шестигранного ключа, вставьте штангу в пазы и установите крышку.

2. Соберите ящик согласно схеме (Аккуратно вбейте шканты в глухие отверстия ящика так, что бы задняя шуфляда была отверстием наружу и к низу. С помощью шестигранного ключа затените евровинты. В фасад аккуратно вбейте шканты, в муфты вкрутите штоки эксцентрика. Соедините фасад с ящиками, затем вставьте ДВП в пазы на боковых стенках ящика и фасаде. Прибейте ДВП к задней стенки ящика. Прикрутите ручки и вставьте заглушки.

3. Вставьте ящик на направляющую сзади, в отверстия на задней стенке ящика и снизу в отверстия в боковых стенках ящика.

Примечание: Штанга вставляется демфразой кверху.

Производитель оставляет за собой право вносить изменения, связанные с конструкцией мебели и комплектующей фурнитурой, для улучшения свойств производимой продукции.

Уход за мебелью

При длительном хранении мебели в упаковке, следует защитить ее от воздействия влаги, низких температур, а также резких температурных колебаний.

Ораричить штабелирование пакетов, во избежании появления механических повреждений изделия.

В холодный период времени, перед сборкой, необходимо выдерживать детали при комнатной температуре не менее 2 часов.

Периодически затрягивать ослабленные болтовые и винтовые соединения, а также эксцентрикные стяжки.

Удаление пыли с поверхности производите сухой мягкой тканью. Для поддержания качественно внешнего вида изделия, рекомендуем осеждать поверхность специальными составами для ухода за мебелью. Запрещается применять соду, порошок, пасты и производить влажную уборку. Инструкцию хранить на протяжении срока эксплуатации мебели.

Фурнитура

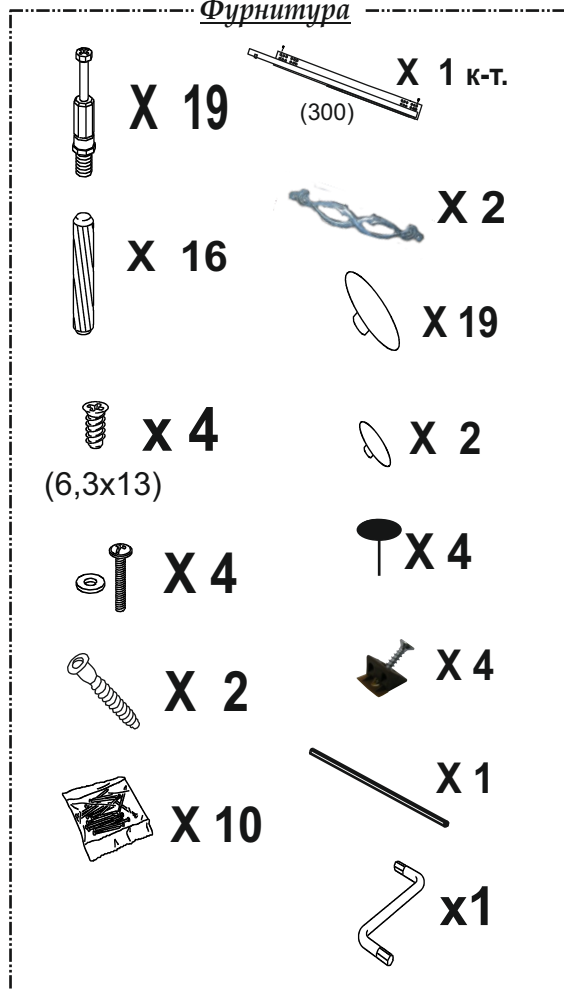

**Схема сборки
"Амели"
Туалетный столик.**

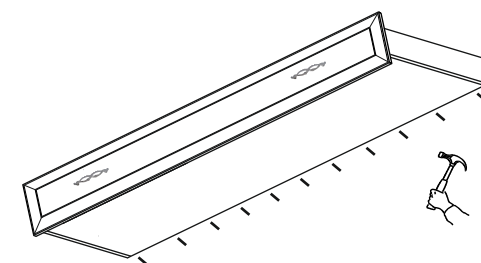
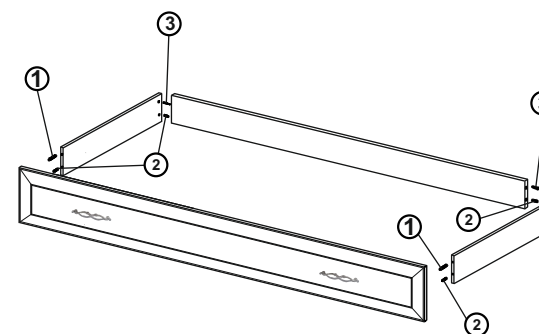
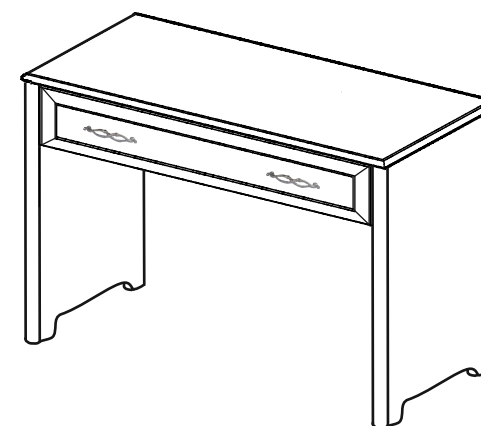
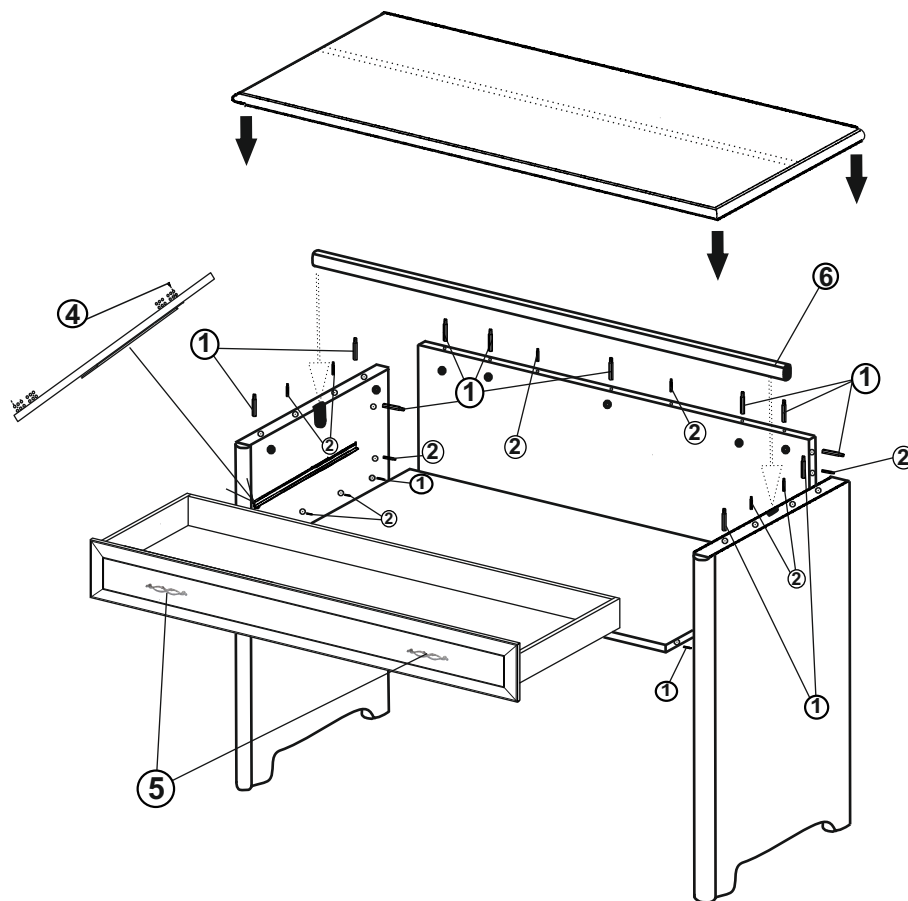

Условные обозначения:

	1 - Шток к эксцентрику (резьба М-6)		4 - евровинт 6.3x13
	2 - шкант.		5 - ручка скоба.
	3 - евровинт		6 - штанга.