

Мебельный комбинат “Ярцево”

~Уюта вашему дому~

Факс : 8 (48143) 5-65-84, 5-26-04, 5-37-38

E-mail: mkyartcevo@mail.ru
www.mkyartcevo.ru

Россия, Смоленская обл., Г. Ярцево,
ул 5-я Литейная, д. 16
инд. 215805, а/я 71

Спальный гарнитур “Тиффани” ЗОЛОТО Комод узкий



Порядок сборки

Перед началом сборки необходимо распаковать изделие, вырезать все этикетки с упаковки и сверкнуть.

Сборка:

1. Расположите боковины на горизонтальной плоскости. Согласно схеме прикрутите направляющие. В отверстия диаметром 8 мм аккуратно вбейте шканты, а в фторки вкрутите шток эксцентрика.
2. Вкрутите шток эксцентрика в фторку на крышке, а в отверстия 8 мм вбейте шканты.
3. Соберите детали каркаса согласно схеме и затяните шестигранным ключом или крестообразной отверткой эксцентрик-овые соединения.
4. Вставьте заднюю стенку в пазы на боковинах.
5. Вставьте штангу в пазы и аккуратно установите крышку так, чтобы ДВП легло в паз и затяните эксцентрик.
6. Зафиксируйте заднюю стенку с помощью пластиковых уголков крепления ДВП.
7. Аккуратно вбейте шканты в глухие отверстия 8 мм на боковых стенках ящика. Соедините их сальной стеновой ящика так, что бы задняя шурфяда была отверстием наружу и кинзу.
8. С помощью шестигранного ключа затяните евроштыри.
9. В фасад аккуратно вбейте шканты в отверстия 8 мм, а в фторки вкрутите шток эксцентрика.
10. Соедините фасад с ящиком, затем вставьте ДВП в пазы на боковых стенках ящика и в фасаде. Пробейте гвоздями в заднюю стенку ящика.
11. Вставьте ящик на направляющую сала в отверстия на задней стенке ящика и снизу в боковых стенках ящика.
12. Переверните колок на крышку, аккуратно выставляйте подлум, выравнивайте его по задней стенке, по краям оставьте одинаковые зазоры. Закрепите его четырьмя саморезами 3,5х30.
13. Установите заглушки на эксцентрики и евроштыри и вставьте ящик в каркас изделия. При необходимости проведите регулировку зазоров между фасадами путем вращения регулировочной гайки направляющих на ящиках.

Уход за мебелью

При длительном хранении мебели в упаковке, следует защищать ее от воздействия влаги, низких температур, а также резких температурных колебаний.

Ограничить штабелирование пакетов, во-избежании появления механических повреждений изделия. В холодный период времени, перед сборкой, необходимо выдерживать детали при комнатной температуре не менее 2 часов.

Периодически затряхивать ослабленные болтовые и винтовые соединения, а также эксцентрик-овые стяжки. В случае необходимости перемещая изделие по квартире, перед его перестановкой необходимо полностью освободить его от загрузки. Передвижение производить приподнятая изделие над уровнем пола, во-избежании поломки имеющихся опор.

Удаление пыли с поверхности производить сухой мягкой тканью. Для поддержания качественного внешнего вида изделия, рекомендуем освежать поверхность специальными средствами для ухода за мебелью. Запрещается применять соду, порошки, пасты и производить влажную уборку.

Инструкцию хранения на протяжении срока эксплуатации мебели.

Фурнитура

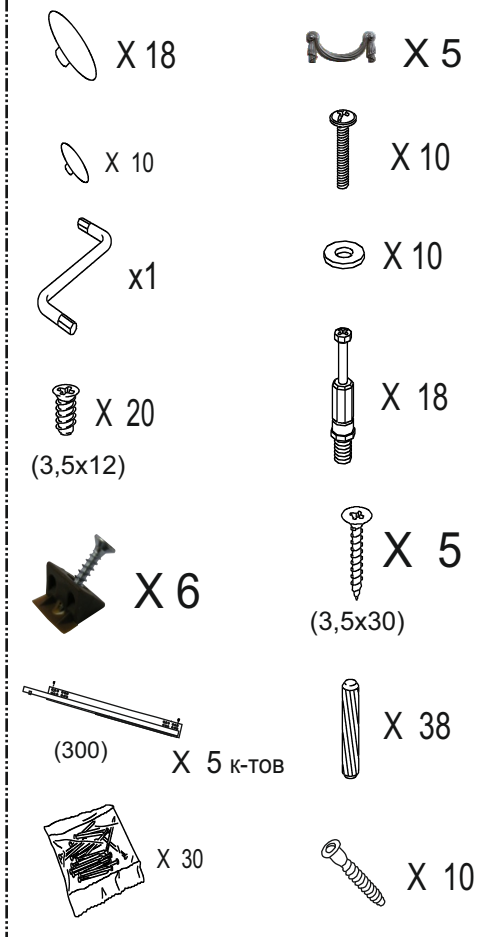

Схема сборки
Спальный гарнитур "Тиффани" ЗОЛОТО.
Комод стойка.

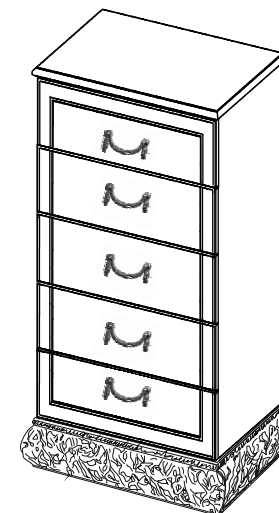
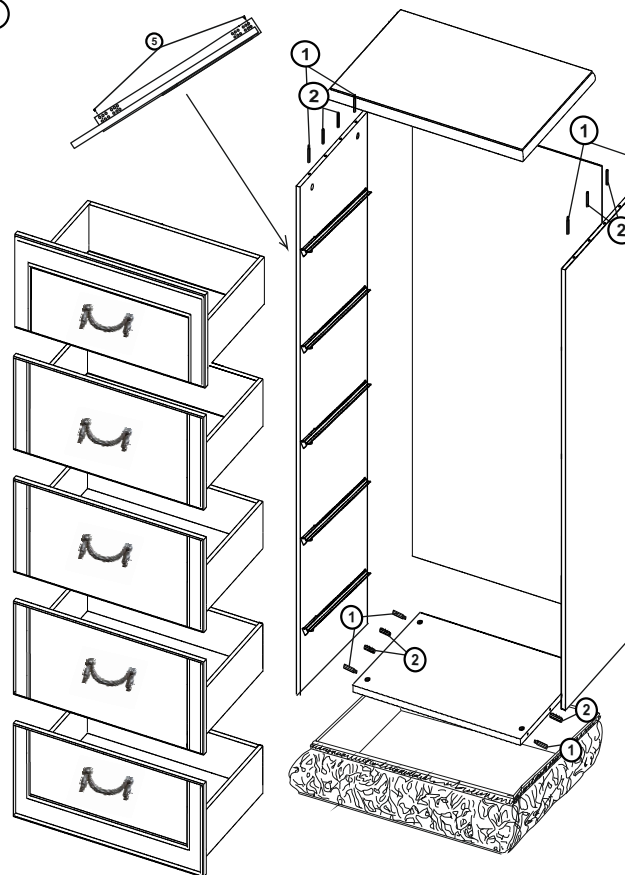
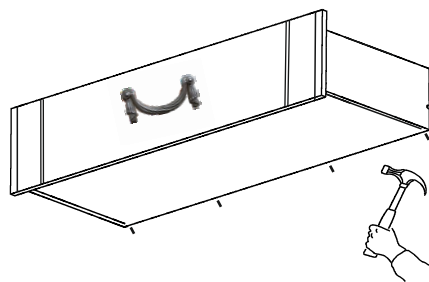
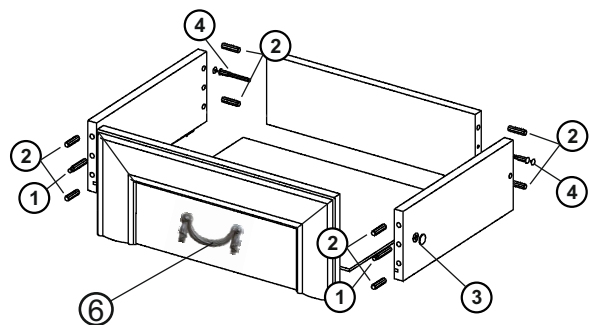

Условные обозначения:

	1 - Шток к эксцентрику (резьба М-6)		4 - стяжка.
	2 - шкант.		5 - шуруп 6.3x12
	3 - эксцентрик		6 - ручка.