

Мебельный комбинат “Ярцево”

~Уюта вашему дому~

Факс : 8 (48143) 5-65-84, 5-26-04, 5-37-38

E-mail: mkyartcevo@mail.ru
www.mkyartcevo.ru

Россия, Смоленская обл., Г. Ярцево,
ул 5-я Литейная, д. 16
инд. 215805, а/я 71

Спальный гарнитур
“RIMINI”

Шкаф 1-но дверный.

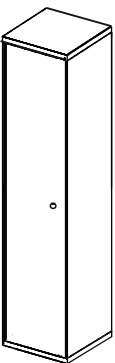

Порядок сборки

Перед началом сборки необходимо распаковать изделие, вырезать все этикетки с упаковок и сохранить. Убедиться что габариты комнаты (особенно высота-должна быть не менее 2400 см- при горизонтальной сборке не менее 2500 см) гарантируют размещение изделия. Качественную и безопасную сборку изделия могут произвести не менее двух человек. Чтобы рационально использовать время затрачиваемое при сборке, внимательно изучите схему сборки. Рекомендуется сначала установить всю возможную фурнитуру на детали, а затем производить монтаж изделия.

Сборка

1. В дно шкафа вкрутите штоки и вставьте шканты, в металлические втулки вкрутите ножки.
2. Расположите боковины на полу. В отверстия 8 мм аккуратно вбейте шканты, в фурорки вкрутите штоки, согласно схеме. Определите боковину для монтажа двери(праваа или леваа). Прикрутите ответные планки петель.
3. Собирайте каркас согласно схеме, загибая эксцентрикное соединение шестипланым ключом или крестообразной отверткой. Боковины между собой соединяются при помощи распорной планки. Для безопасной сборки установите горизонтальные штыли и полки. Закрепите крышку.
4. Вставьте заднюю стенку в пазы на боковинах и дно. Перед фиксацией ДВПД проверьте диагональ корпуса шкафа. Зафиксируйте ДВПД саморезами к поперечной планке. Прикрутите уголки крепления ДВПД. При необходимости зафиксируйте полки и горизонталки к задней стенке гвоздями.
5. Расположите дверь шкафа на горизонтальную плоскость. Прикрутите петли.
6. Установите и отрегулируйте дверь согласно схеме. Ручки должны быть ниже центра двери. Прикрутите ручки.

Передавать мебель, не отрывая от пола СТРОГО ЗАПРЕЩЕНО!

Производитель оставляет за собой право вносить изменения, связанные с конструкцией мебели и комплектующей фурнитуры.

Уход за мебелью

В холодный период времени, перед сборкой, необходимо выдержатть детали при комнатной температуре не менее 2 часов.

Периодически затягивать ослабленные болтовые и винтовые соединения, а также эксцентрикные стяжки.

В случае необходимости перемещения изделия по

квартире, перед его перестановкой необходимо полностью освободить его от загрузки. Передвижение производить

приподнимая изделие над уровнем пола, во-избежание поломки

имеющихся опор.

Удаление пыли с поверхности производить сухой мягкой тканью. Для поддержания качественного внешнего вида изделия, рекомендуем осеждать поверхность специальными составами для ухода за мебелью. Запрещается применять соду, порошки, пасты и производить влажную уборку.

Инструкцию хранить на протяжении срока эксплуатации мебели.

Фурнитура

Условные обозначения	Вид	Кол-во (шт)	Наименование
①		12 шт.	Шток эксцентрика (резьба М-6).
②		12 шт.	Шкант.
③		8 шт.	Шток эксцентрика усиленный.
④		8 шт.	Полкодержатель под винт.
⑥		4 шт.	Петля накладная с доводчиком.
⑦		4 шт.	Ножка мебельная М6х20
⑧		20 шт.	ДВП держатель (уголок пластик).
⑨		1 шт.	Ручка.

Вид	Кол-во (шт)	Наименование
	2 шт.	Винт к ручке.
	22 шт.	Шуруп 4*16.
	2 шт.	Демфер силиконовый самоклеющийся.
	4 шт.	Планка к петле.
	8 шт.	Евровинт 6,3*13.
	12 шт.	Заглушка эксцентрика.
	20 шт.	Гвозди.
	1 шт.	Ключик шестигранный.

Сборка дверей.

Установка дверей.

Дверь состоит из двух частей - с планкой нижняя часть. Монтаж двери производится по отдельности.

1. Расположите двери шкафа на горизонтальной поверхности. Прикрутите петли.
2. Установите нижнюю часть двери. Верхнюю часть присоедините к нижней, не затягивая эксцентриковую стяжку. Фиксируем верхнюю часть двери к боковине. Отрегулируйте двери, и только после этого, затяните эксцентриковую стяжку на верхней части двери. Установите заглушки.

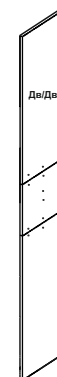

Боковая стенка левая

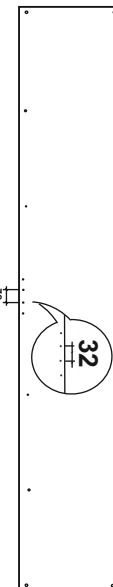
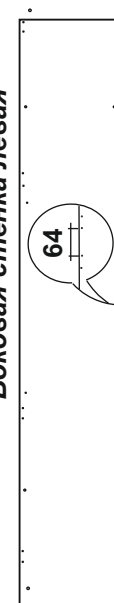

Боковая стенка правая

№ упаковки	кол-во упак	условное обозначение		размер детали	кол-во дет
1.1.3	1	Б	Боковина	2282 x 580 x 16	2
1.4.8	1	Дв	Дверь	2275 x 450 x 18	1
1.2.7	1	К	Крышка	451 x 599 x 16	1
		Д	Дно	451 x 599 x 16	1
		Р	Распорка	419 x 200 x 16	1
		Г	Горизонталка	419 x 563 x 16	2
1.8.6	1	ДВП	Задняя стенка(ДВПО)	1100 x 428	2
1.9.10	1		фурнитура		1
упаковок всего		5			

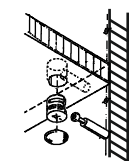
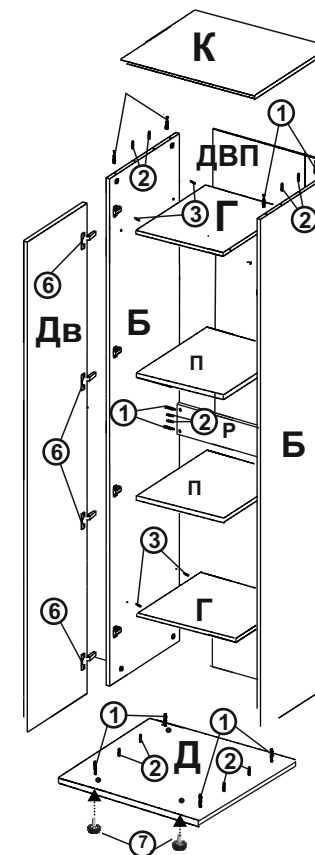
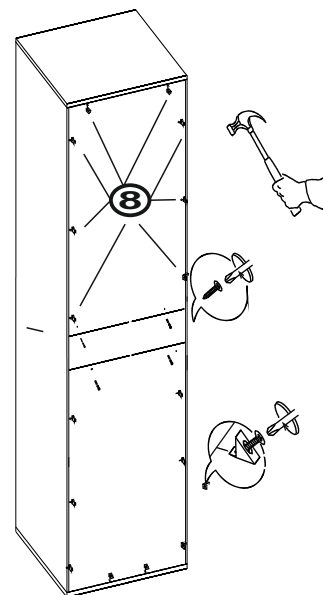

Эксцентриковое соединение