

Мебельный комбинат “Ярцево”

~Уюта вашему дому~

Факс : 8 (48143) 5-65-84, 5-26-04, 5-37-38

E-mail: mkyartcevo@mail.ru
www.mkyartcevo.ru

Россия, Смоленская обл., Г. Ярцево,
ул 5-я Литейная, д. 16
инд. 215805, а/я 71

Модульная система
“Венеция”

Комод большой.

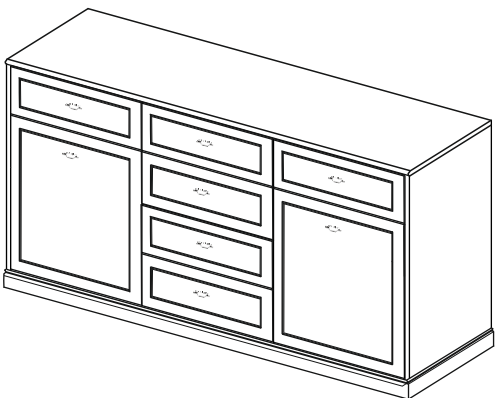

Порядок сборки

Перед началом сборки необходимо распаковать изделие, вырезать все этикетки с упаковки и сохранить. Качествомую и безопасную сборку изделия могут произвести не менее 2х человек.

Сборка:

1. Расположите боковины на горизонтальной плоскости. Согласно схеме, прикрутите направляющие и подкрепители на центральные боковины. В крайние боковины вкрутите подкрепители и монтажные планки петель (подъем монтажной планки 4 мм).
2. Вкрутите штоки эксцентрика в фуроры на крышке и подлуме, а в отверстия 8 мм вбейте шканты.
3. Соберите детали каркаса согласно схеме и затяните шестигранным ключом или крестообразной отверткой эксцентрикковые соединения.
4. Вставьте заднюю стенку в пазы на боковинах.
5. Аккуратно установите крышку так, чтобы ДВП попало в пазы и затяните эксцентрики.
6. Проверьте диагональ. Зафиксируйте заднюю стенку с помощью пружинных уголков крепления ДВП.
7. **ВНИМАНИЕ!** При сборке ящиков учтите, что фасады и ящичная группа для центральной части находится в упаковке «Фасад центральный». Фасады крайних отделений различаются на правый и левый.
- Аккуратно вбейте шканты в глухие отверстия 8 мм на боковых стенках ящика. Соедините их с задней стенкой ящика так, чтобы задняя шурфяда была отверстием наружу и книзу. С помощью шестигранного ключа затяните евровинты. В фасад аккуратно вбейте шканты в отверстия 8 мм, а в фуроры вкрутите штоки к эксцентрику. Соедините фасад с ящиком, затем вставьте ДВП в пазы на боковых стенках ящика и в фасаде. При помощи угольника выровняйте углы ящика и закрепите гвоздями ДВП к задней стенке ящика. И закрепите ДВП к фасаду при помощи уголков. Прикрутите ручку. Установите заглушки на эксцентрики и евровинты и вставьте ящик в каркас изделия.
- При необходимости проведите регулировку зазора между фасадами путем вращения регулировочной гайки на направляющих ящиках.
8. Прикрутите петли на двери (петли с доводчиком вверх). Установите двери и поставьте ручку. Отрегулируйте зазоры между фасадами.

Производитель оставляет за собой право вносить изменения, связанные с конструкцией мебели и комплектующей фурнитурой, для улучшения свойств **производительной продукции**.

Уход за мебелью

При длительном хранении мебели в упаковке, следует защищать ее от воздействия влаги, низких температур, а также резких температурных колебаний.

Ораричить штабелирование пакетов, во избежании появления механических повреждений изделия.

В холодный период времени, перед сборкой, необходимо выдержат детали при комнатной температуре не менее 2 часов.

Периодически затягивать ослабленные болтовые и винтовые соединения, а также эксцентрикковые стяжки.

В случае необходимости перемещения изделия по квартире, перед его перестановкой необходимо полностью освободить его от загрузки. Передвижение производить приподнятая изделие над уровнем пола, во избежание потемки имеющихся опор.

Удаление пыли с поверхности производить сухой мягкой тканью. Для поддержания качественного внешнего вида изделия, рекомендуем осветлять поверхность специальными составами для ухода за мебелью. Запрещается применять соду, порошки, пасты и производить влажную уборку. Инструкцию хранения на протяжении срока эксплуатации мебели.

Фурнитура

Условное обозначение	Вид	Кол-во (шт)	Наименование	Вид	Кол-во (шт)	Наименование
①		28 шт.	Шток к эксцентрику (резьба М-6).		4 шт.	Скоба держатель задней стенки.
②		64 шт.	Шкант.		16 шт.	Винт к ручке с шайбой 4*22.
③		8 шт.	Полкодержатель под винт.		28 шт.	Заглушка эксцентрика.
④		12 шт.	Евровинт.		12 шт.	Заглушка евровинта.
⑤		8 шт.	Ручка-скоба.		4 шт.	Планка к петле.
⑥		6 к-ов.	Направляющие Quadro (400) с доводчиком.		20 шт.	Шуруп 3,5*16.
⑦		2 шт.	Петля внутренняя с доводчиком.		20 шт.	Гвозди.
⑧		2 шт.	Петля внутренняя.		24 шт.	ДВП держатель (уголок пластик.).
⑨		40 шт.	Евровинт 6,3*13.		1 шт.	Ключик шестигранный.



Схема сборки Модульная система "Венеция" Комод большой ВНКМ-3



№ упаковки	Кол-во упаковок	Условное обозначение	Размер детали	Всего деталей в комплекте
31.2.1	1	К - крышка	1872 x 486 x 22	1
		Дн - дно подиума в сборе	1820 x 450 x 16	1
31.3.2	1	Бк - боковина крайняя	900 x 450 x 16	2
		Бср - боковина средняя	900 x 417 x 16	2
31.2.3	2	Ф - фасад	220 x 592 x 16	2
		Шб - шухляды боковые	395 x 150 x 16	4
		Шз - шухляды задние	538 x 137 x 16	2
		ДВПш - ДВП шухлядное	548 x 397	2
31.3.5	1	Дв - дверь правая + левая	890 x 592 x 16	2
		Ф - фасад	220 x 592 x 16	2
		П - полки	589 x 412 x 16	2
		Шб - шухляды боковые	395 x 150 x 16	4
		Шз - шухляды задние	548 x 137 x 16	2
		ДВП - ДВП задней стенки	910 x 600	2
31.3.6	1	ДВП - ДВП задней стенки	910 x 593	1
УПАКОВОК ВСЕГО		6		1 к-т.

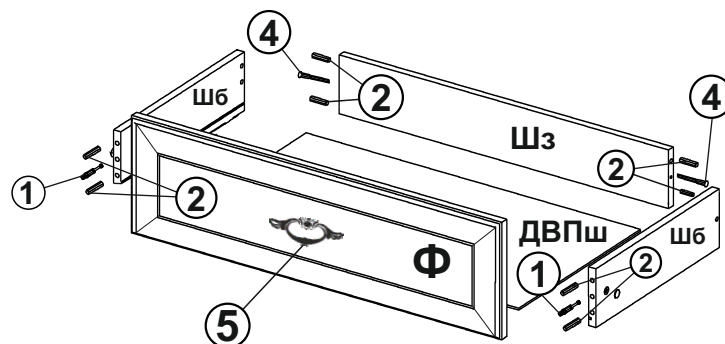
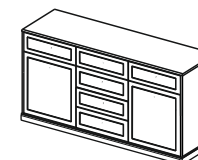