

Мебельный комбинат "Ярцево"

~Уюта вашему дому~

Факс : 8 (48143) 5-65-84, 5-26-04, 5-37-38

E-mail: mkyartcevo@mail.ru
www.mkyartcevo.ru

Россия, Смоленская обл., Г. Ярцево,
ул 5-я Литейная, д. 16
инд. 215805, а/я 71

Спальный гарнитур
"Тиффани ПРЕМИУМ"

Шкаф 4-х ств.



Порядок сборки

- Перед началом сборки необходимо распаковать изделия, вырезать все этикетки с указанием и сохранить. Убедиться, что габариты комнаты (особенно высота, должна быть не менее 2400 см - при горизонтальной сборке не менее 2500 см) позволяют разместить изделия. Качеством и безопасностью сборки изделия могут произвестись не менее двух человек.
- Сборка:**
1. В дно шкафа вкрутите шурупы и вставьте цанги.
 2. Расположите боковины на полу. В отверстия 8 мм аккуратно вбейте цанги, в фурчии вкрутите шурупы эксцентрики и установите заднюю стенку согласно схеме. В отверстия 5 мм в левой и центральной ств.я боковине вкрутите полкодержатели. Прикрутите ответные планки пестли на боковины.
 3. Присоедините левую боковину к дну шкафа, затяните эксцентриковое соединение либо клиновым, либо крестовой отверткой.
 4. Установите крайнюю боковину на дно шкафа, затяните эксцентрик. Боковины между собой соединяются при помощи распорных планок. Соедините крайнюю боковину с центральной с помощью распорной планки, затяните эксцентриковую стяжку.
 5. Соберите каркас согласно схеме, затянув эксцентриковые соединения пистолетным ключом или крестовидной отверткой.
 6. Вставьте заднюю стенку в пазы на боковинах и дно. Перед фиксацией ДВП проверьте диагональ корпуса шкафа. Зафиксируйте ДВП шурупами к поперечной планке. Прикрутите уголки крепления ДВП. Вставьте заднюю стенку в пазы на боковинах и крышке и аналогично зафиксируйте ДВП.
 7. Разложите двери шкафа в торцевальной пилосовин. Ручки на дверях должны быть ниже середины. К крайним дверям прикрутите внутренние пестли (они имеют боковой загиб пестля пестли (см. схему)). К центральной дверям прикрутите полунакладные пестли (они имеют меньший загиб пестля пестли (см. схему)).
 8. Установите и отрегулируйте двери согласно схеме. Прикрутите ручки, установите пестли, в правой ств.я прикрутите пистолетдержатель и установите штангу на удобной для вас высоте.
 9. Прикрутите профиль при помощи саморезов 2,5х3,5 согласно схеме. Закрепите планки саморезов самосверлящими шурупами.

Производитель оставляет за собой право изменять, изменять, связывать с конструкцией мебели и комплектующей фурнитуры, для улучшения свойств производимой продукции.

Уход за мебелью

При длительном хранении мебели в упаковке, следет защищать ее от воздействия влаги, низких температур, а также резких температурных колебаний.

Ограничить штабелирование пакетов, во избежании появления механических повреждений изделия.

В холодный период времени, перед сборкой, необходимо выдерживать детали при комнатной температуре не менее 2 часов.

Периодически затгивать ослабленные болтвы и винтвые соединения, а также эксцентриквые стяжки.

В случае необходимости перемещения изделия по квартире, перед его перестановкой необходимо полностью освободить его от загрузки. Передвижение производить приподнятая изделие над уровнем пола, во избежание поломки имеющихся опор.

Удаление пыли с поверхности производить сухой мягкой тканью. Для поддержания качественного внешнего вида изделия, рекомендуем освежать поверхность специальными средствами для ухода за мебелью. Запрещается применять соду, порошки, пестлы и производить влажную уборку.

Инструкцию хранить на протяжении срока эксплуатации мебели.

Фурнитура



Условные обозначения:

	1 - Шток к эксцентрику (резьба М-6).		7 - штангодержатели.
	2 - шкант.		8 - полкодержатели.
	3 - петля внутренняя с доводчиком.		9 - винт полкодержателя стяжного.
	4 - петля полунакладная с доводчиком.		10 - саморез 3,5x35.
	5 - петля внутренняя.		11 - ручка.
	6 - петля полунакладная.		12 - винт к ручке.



Схема сборки
Спальный гарнитур
"Тиффани ПРЕМИУМ"
Шкаф 4-х ств.



Установка петли

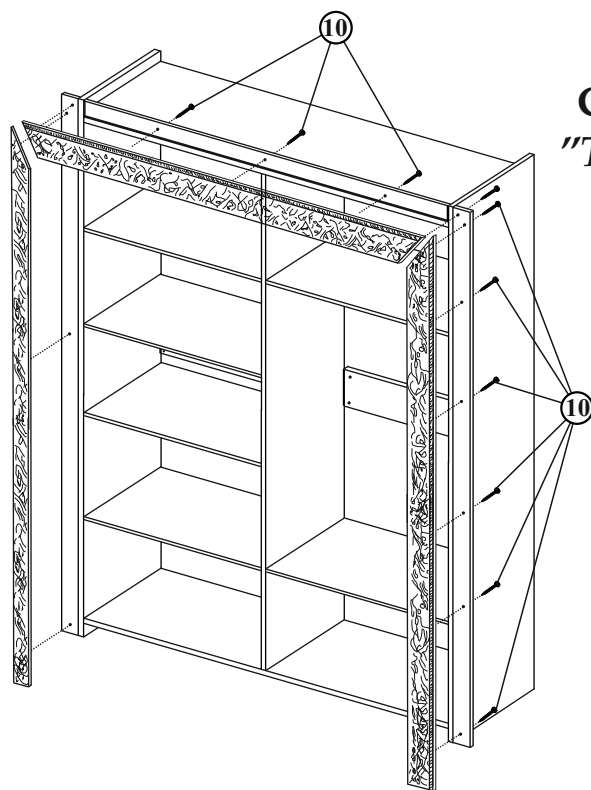
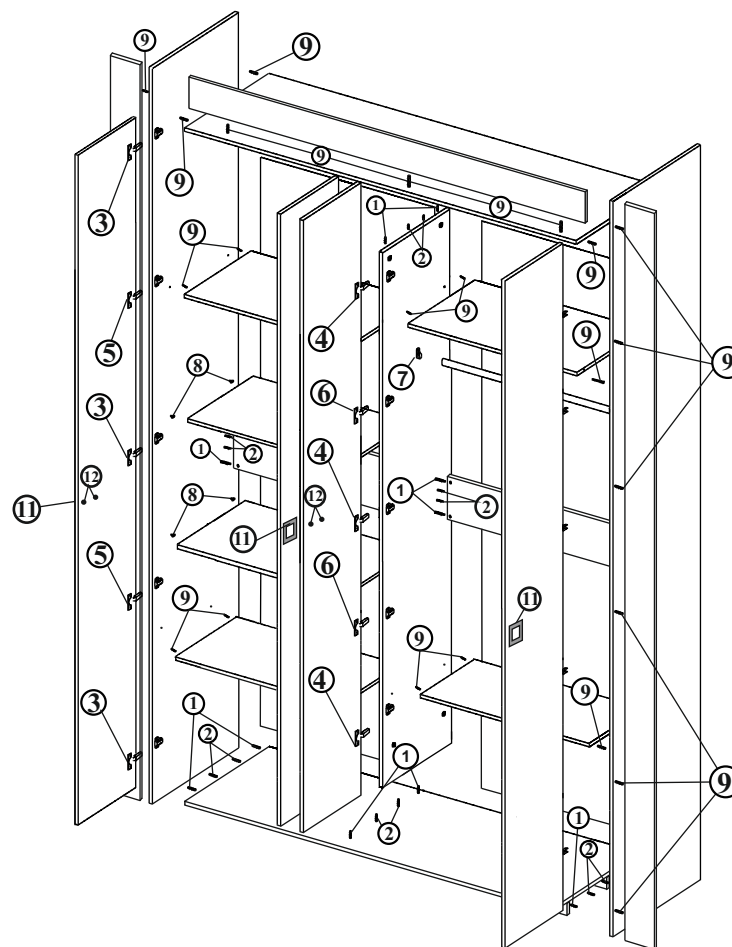
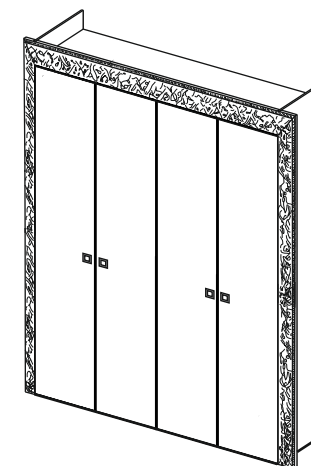
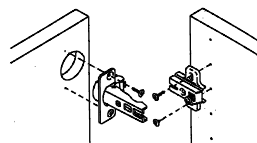

Эксцентриковое соединение

Регулировка дверей

