

# Мебельный комбинат “Ярцево”

~Уюта вашему дому~

Факс : 8 (48143) 5-65-84, 5-26-04, 5-37-38

E-mail: mkyartcevo@mail.ru  
www.mkyartcevo.ru

Россия, Смоленская обл., Г. Ярцево,  
ул 5-я Литейная, д. 16  
инд. 215805, а/я 71

Спальный гарнитур  
“Тиффани”

“ЗОЛОТО”.  
Шкаф 4-х ств.

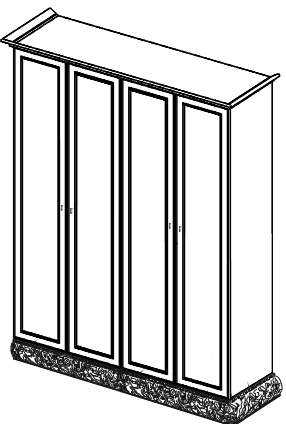

## Порядок сборки

Перед началом сборки необходимо раскопавать изделие, вырезать все этикетки с уликатов и сохранить. Убедитесь, что габариты комбината (особенно высота-должна быть не менее 2400 см. при горизонтальной сборке не менее 2500 см) соответствуют размещению изделия. Качественную и безопасную сборку изделия можно произвести не менее двух человек.

### Сборка

1. В одно шкафа вкрутите шпильки и вставьте шканлы. Расположите боковины на полу. В отверстие 8 мм аккуратно вбейте шканты, в фрезоры вкрутите шпильки, в отверстия 5 мм в левой боковине и в центральной слева вкрутите подкрепительки. Прикрутите ответные планки петель на боковине.
2. Установите крайнюю боковину на дно шкафа, зажмите эксцентрики. Боковина между собой соединяется при помощи распорных планок. Соедините крайнюю боковину с центральной с помощью распорной планки, зажмите эксцентрикующую стяжку.
3. Для безопасной сборки установите горизонтальные шпильки. Боковины устанавливаются начиная с краевой (с любой стороны).
4. Собранные корпус согласно схеме, заставляя эксцентрикующие соединители шестигранным ключом или крестообразной отверткой.
5. Вставьте заднюю опенку в пазы на боковинах и дно. Перед фиксацией ДВП проверьте диагональ корпуса шкафа. Задфиксируйте ДВП саморезами к поперечной планке.
6. Прикрутите уголки крепления ДВП. Вставьте заднюю опенку в пазы на боковинах и в крышке. Прикрутите уголки крепления ДВП.
6. Расположите двери шкафа на горизонтальной плоскости. Ручки на дверях должны быть ниже середины. К крайним дверям прикрутите накладные петли они не вешают задвижки на плече петли, а к центральной(е) закладной(е)подключаются петли.
7. Установите и отрегулируйте двери согласно схеме. Прикрутите ручки, установите петли, в правой секции прикрутите к полу шпилькодержатели и установите шпильки.
8. Согласно схеме установите крышку.

Производитель оставляет за собой право вносить изменения, связанные с конструкцией мебели и комплектующей фурнитуры, для улучшения свойств производимой продукции.

## Уход за мебелью

При длительном хранении мебели в упаковке, следует защищать ее от воздействия влаги, низких температур, а также резких температурных колебаний.

Ограничить штабелирование пакетов, во-избежании появления механических повреждений изделия. В холодный период времени, перед сборкой, необходимо выдерживать детали при комнатной температуре не менее 2 часов.











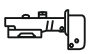



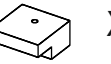

Периодически затряхивать огабленные болтовые и винтовые соединения, а также эксцентрикующие стяжки.

В случае необходимости перемещения изделия по квартире, перед его перестановкой необходимо полностью освободить его от загрузки. Передвижение производить приподнятая изделие над уровнем пола, во-избежание поломки имеющихся опор.

Удаление пыли с поверхности производить сухой мягкой тканью. Для поддержания качественного внешнего вида изделия, рекомендуем осеждать поверхность специальными средствами для ухода за мебелью. Запрещается применять соду, порошки, ласты и производить влажную уборку.

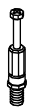
Инструкции хранить на протяжении срока эксплуатации мебели.

**Фурнитура**

-  X 4
-  X 4
-  X 4
-  X 4
-  X 16
-  X 2
-  X 5
-  X 2
-  X 16
-  X 8
-  X 16
-  X 1
-  X 4
-  X 4
-  X 20
-  X 20
-  X 8
-  X 20
-  X 80 (3,5x16)
-  X 5

**Схема сборки  
Спальный гарнитур "Тиффани"  
"ЗОЛОТО".  
Шкаф 4-х ств.**

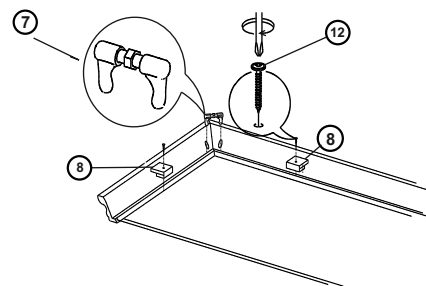
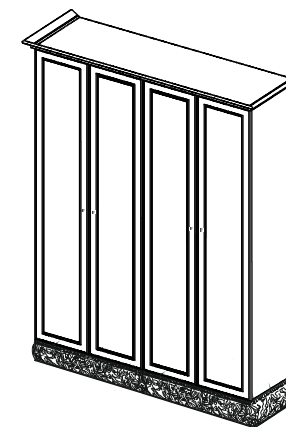

крепление карниза

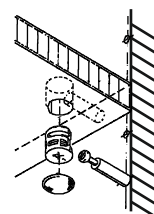

Эксцентриковое соединение



Установка петель



Регулировка дверей

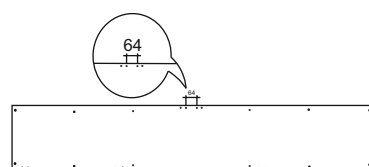
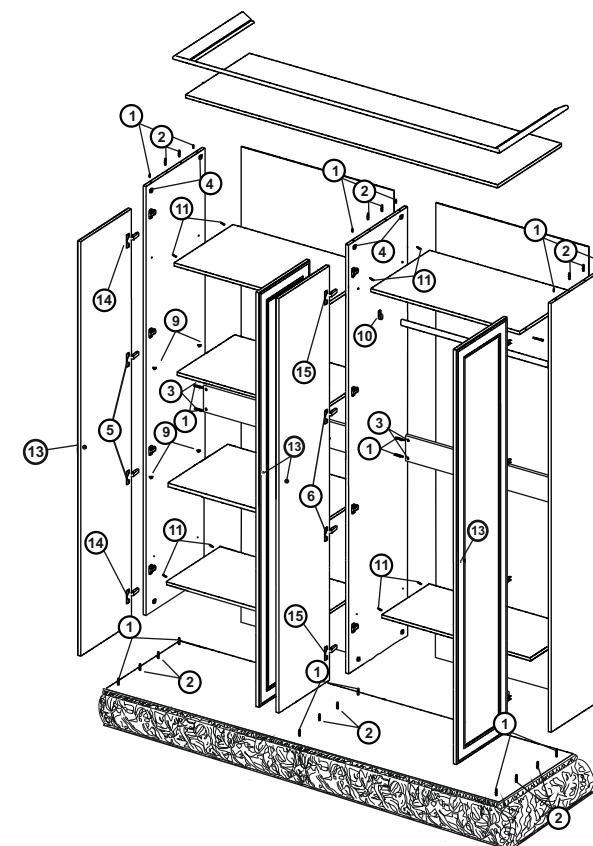

Боковина левая

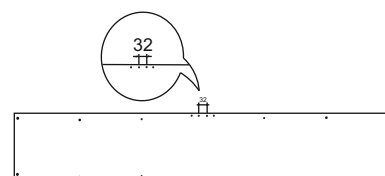

Боковина правая

**Условные обозначения:**

|   |                                   |   |                            |   |                          |   |                       |   |                       |   |  |   |                                   |   |  |
|---|-----------------------------------|---|----------------------------|---|--------------------------|---|-----------------------|---|-----------------------|---|--|---|-----------------------------------|---|--|
|  | 1 - Шток к эксцентру (резьба М-6) |  | 3 - эксцентрик             |  | 5 - петля накладная      |  | 7 - стяжка карниза    |  | 9 - полкодержатели.   |  | 11 - винт полкодержателя стяжного.     |  | 13 - ручка.                       |  | 15 - петля полунакладная с доводчиком. |
|  | 2 - шкант.                        |  | 4 - стяжной полкодержатель |  | 6 - петля полунакладная. |  | 8 - держатель карниза |  | 10 - штангодержатели. |  | 12 - саморез с пресшайбой для карниза. |  | 14 - петля накладная с доводчиком |   |  |