

Мебельный комбинат "Ярцево"

~Уюта вашему дому~

Факс : 8 (48143) 5-65-84, 5-26-04, 5-37-38

E-mail: mkyartcevo@mail.ru
www.mkyartcevo.ru

Россия, Смоленская обл., Г. Ярцево,
ул 5-я Литейная, д. 16
инд. 215805, а/я 71

Спальный гарнитур
"Тиффани"

"ЗОЛОТО".
Шкаф 3-х ств.

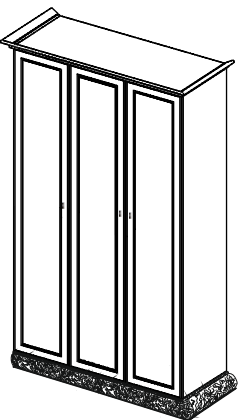

Порядок сборки

Перед началом сборки необходимо расколотать пакеты, вырезать все этикетки с укладочек и сохранить. Убедиться, что габариты комплект (особенно вывеска-должна быть не менее 2400 см. при горизонтальной сборке не менее 2500 см) соответствуют размерам изделия. Качественную и безопасную сборку изделия можно произвести не менее двух человек.

Сборка

1. В одно шкафа вернуть шпильки и вставить шпильки.
2. Расположите боковины на полу. В отверстие 8 мм аккуратно вставьте шпильку, в фторлак вернуть шпильки, в отверстие 5 мм в левой боковине и в центральной слева вернуть поперечные планки. Прикрутите ответные планки петлей на боковине.
3. Установите крайнюю боковину на дно шкафа, зажмите эксцентрики. Боковина между собой соединяется при помощи распорных планок. Соедините крайнюю боковину с центральной с помощью распорной планки, зажмите эксцентрикующую шпильку.
- Для безопасной сборки установите горизонтальные шпильки. Боковины устанавливаются начиная с крайней (с любой стороны).
4. Соберите корпус согласно схеме, зажавшая эксцентрикующие соединительные шпильки наклон или крестообразной отверткой.
5. Вставьте заднюю шпильку в пазы на боковинах и дно. Перед фиксацией ДВП проверьте диагональ корпуса шкафа. Зафиксируйте ДВП саморезами к поперечной планке.
- Прикрутите уголки крепления ДВП. Вставьте заднюю шпильку в пазы на боковинах и в крышке. Прикрутите уголки крепления ДВП.
6. Расположите двери шкафа на горизонтальной плоскости. Ручки на дверях должны быть ниже середины. К крайним дверям прикрутите накладные петли они не имеют задних накладных петель, а к центральной(е) закладной(е) накладные петли.
7. Установите и отрегулируйте двери согласно схеме. Прикрутите ручки, установите ножки, в правой секции прикрутите к ножке антидеформативы и установите шпильку.
8. Согласно схеме установите крышку.

Производитель оставляет за собой право вносить изменения, связанные с конструкцией мебели и комплектующей фурнитуры, для улучшения свойств производимой продукции.

Уход за мебелью

При длительном хранении мебели в упаковке, следует защищать ее от воздействия влаги, низких температур, а также резких температурных колебаний. Ограничить штабелирование пакетов, во избежании появления механических повреждений изделия. В холодный период времени, перед сборкой, необходимо выдерживать детали при комнатной температуре не менее 2 часов. Периодически затягивать ослабленные болтовые и винтовые соединения, а также эксцентрикующие стяжки. В случае необходимости перемещения изделия по квартире, перед его перестановкой необходимо полностью освободить его от загрузки. Передвижение производить приподняв изделие над уровнем пола, во избежании помощи имеющихся опор. Удалять пыль с поверхности производить сухой мягкой тканью. Для поддержания качественного внешнего вида изделия, рекомендуем освежать поверхность специальными средствами для ухода за мебелью. Запрещается применять соду, порошки, пасты и производить влажную уборку. Инструкцию хранить на протяжении срока эксплуатации мебели.

Фурнитура











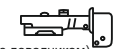









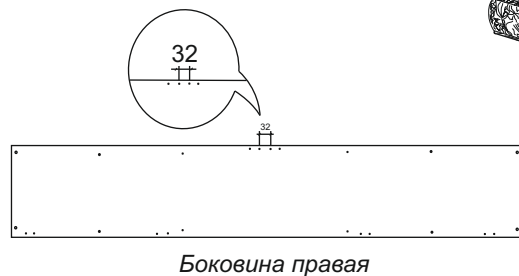
 X 4 <small>(с доводчиком)</small>	 X 3
 X 4	 X 3
 X 2 <small>(с доводчиком)</small>	 X 20
 X 2	 X 20
 X 12	 X 8
 X 2	 X 20
 X 5	 X 64 <small>(3,5x16)</small>
 X 16	 X 5
 X 2	 X 16
 X 8	
 X 20	
 X 1	

Схема сборки
Спальный гарнитур "Тиффани"
"ЗОЛОТО".
Шкаф 3-х ств.

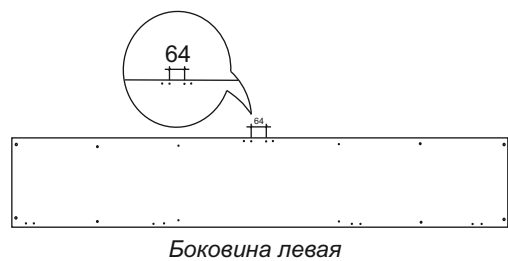
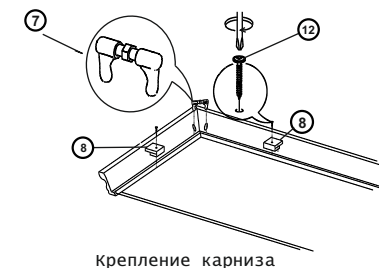
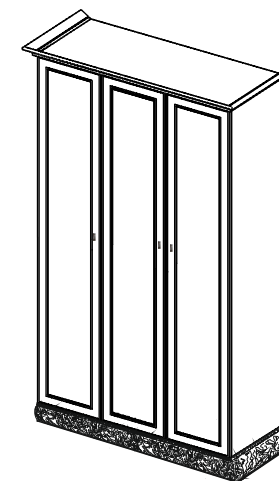
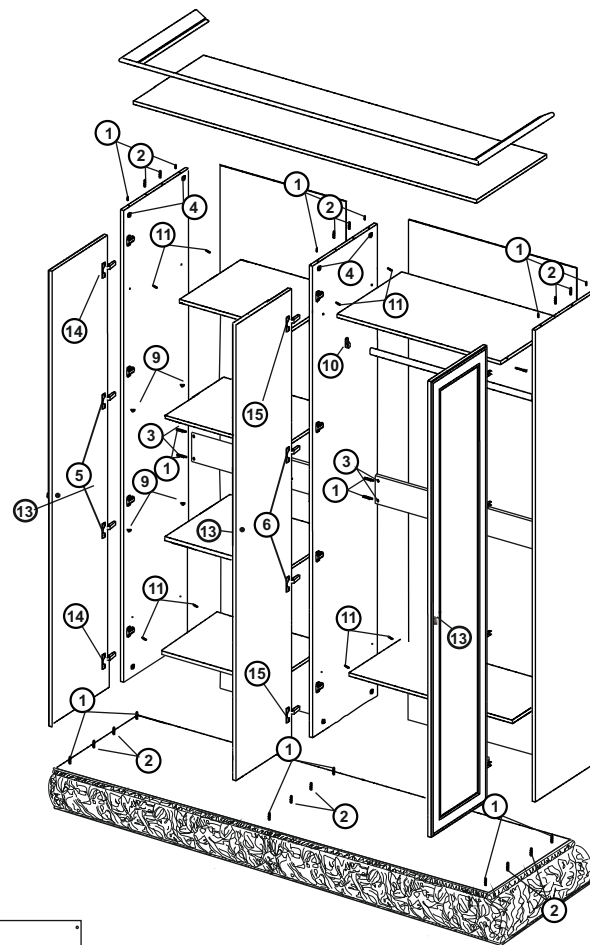

Условные обозначения:

	1 - Шток к эксцентрику (резьба М-6)		3 - эксцентрик		5 - петля накладная		7 - стяжка карниза		9 - полкодержатели.		11 - винт полкодержателя стяжного.		13 - ручка.		15 - петля полунакладная с доводчиком.
	2 - шкант.		4 - стяжной полкодержатель.		6 - петля полунакладная.		8 - держатель карниза		10 - штангодержатели.		12 - саморез с пресшайбой для карниза.		14 - петля накладная с доводчиком		