

Мебельный комбинат “Ярцево”

~Уюта вашему дому~

Факс : 8 (48143) 5-65-84, 5-26-04, 5-37-38

E-mail: mkyartcevo@mail.ru
www.mkyartcevo.ru

Россия, Смоленская обл., Г. Ярцево,
ул 5-я Литейная, д. 16
инд. 215805, а/я 71

Спальный гарнитур “Амели” Комод с 3-мя ящиками.



Порядок сборки

Перед началом сборки необходимо распаковать изделие, вырезать все этикетки с упаковки и сохранить.

Сборка:

1. Расположите боковины на горизонтальной плоскости. Согласно схеме прикрутите направляющие. В отверстия диаметром 8 мм аккуратно вбейте пиканты, а в фруторы вкрутите шпону эксцентрика.
2. Вкрутите шпону эксцентрика в фруторы на крышке, а в отверстия 8 мм вбейте пиканты.
3. Собирайте детали каркаса согласно схеме и затяните шестигранным ключом или крестообразной отверткой эксцентрикные соединения.
4. Вставьте заднюю стенку в пазы на боковинах.
5. Вставьте штангу в пазы и аккуратно установите крышку так, чтобы ДВП вошло в паз и затяните эксцентрик.
6. *Предупреждение:* Штанга вставляется деформации квадрату.
7. Проверьте диагональ, и зафиксируйте заднюю стенку с помощью пластиковых уголков крепления ДВП.
8. Аккуратно вбейте пиканты в глухие отверстия 8 мм на боковых стенках ящика. Соедините их с задней стеной ящика так, что бы задняя шпунта была открыта наружу и книзу.
9. С помощью шестигранного ключа затяните евровинты.
9. В факел аккуратно вбейте пиканты в отверстия 8 мм, а в фруторы вкрутите шпону к эксцентрику.
10. Соедините факел с ящиком, затем вставьте ДВП в пазы на боковых стенках ящика и в факеле. Проверьте геометрию в заднюю стенку ящика. Прикрутите ручки.
11. Вставьте ящик на направляющую салаи в отверстия на задней стенке ящика и снизу в боковых стенках ящика.
12. Переверните комод на крышку, аккуратно выставляя подиум, выравнивайте его по задней стенке, по краям оставьте одинаковые зазоры. Закрепите его четырьмя саморезами 3,5х30.
13. Установите заглушки на эксцентрик и евровинты и вставьте ящик в каркас изделия. При необходимости проведите регулировку зазоров между факелами путем вращения регулировочной гайки направляющих на ящиках.

Производитель оставляет за собой право вносить изменения, связанные с конструкцией мебели и комплектующей фурнитуры, для улучшения свойств производимой продукции.

Уход за мебелью

При длительном хранении мебели в упаковке, следует защищать ее от воздействия влаги, низких температур, а также резких температурных колебаний.
Органичить штабелирование пакетов, во избежании появления механических повреждений изделия.
В холодный период времени, перед сборкой, необходимо выдерживать детали при комнатной температуре не менее 2 часов.
Периодически затрясывать ослабленные болтовые и винтовые соединения, а также эксцентрикные стяжки.
В случае необходимости перемещения изделия по квартире, перед его перестановкой необходимо полностью освободить его от загрузки. Передвижение производить приподняв изделие над уровнем пола, во избежание поломки имеющихся опор.
Удаление пыли с поверхности производить сухой мягкой тканью. Для поддержания качественного внешнего вида изделия, рекомендуем освежить поверхность специальными составами для ухода за мебелью. Запрещается применять соду, порошки, пасты и производить влажную уборку.
Инструкцию хранить на протяжении срока эксплуатации мебели.

Схема сборки Спальный гарнитур "Амели" Комод с 3-мя ящиками.

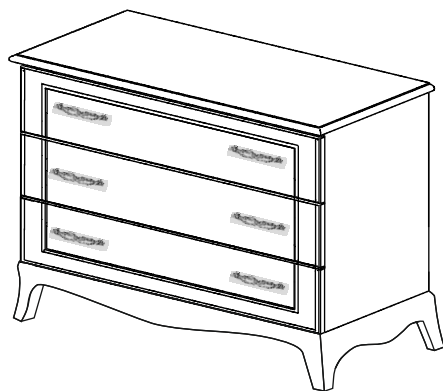

Фурнитура

Условные обозначения	Вид	Кол-во (шт)	Наименование
①		14 шт.	Шток к эксцентрику (резьба М-6).
②		36 шт.	Шкант.
③		6 шт.	Евровинт.
④		6 шт.	Ручка.
⑤		12 шт.	Евровинт 6,3*13.
⑥		1 шт.	Штанга (0,33).
⑦		22 шт.	ДВП держатель (уголок пластик.).

Вид	Кол-во (шт)	Наименование
	1 шт.	Ключик шестигранный.
	14 шт.	Заглушка эксцентрика.
	6 шт.	Заглушка евровинта.
	6 шт.	Саморез 3,5 х 30.
	12 шт.	Винт к ручке (23 мм).
	3 к-т.	Направляющие Quadro 400 мм с доводчиком.
	35 шт.	Гвозди .

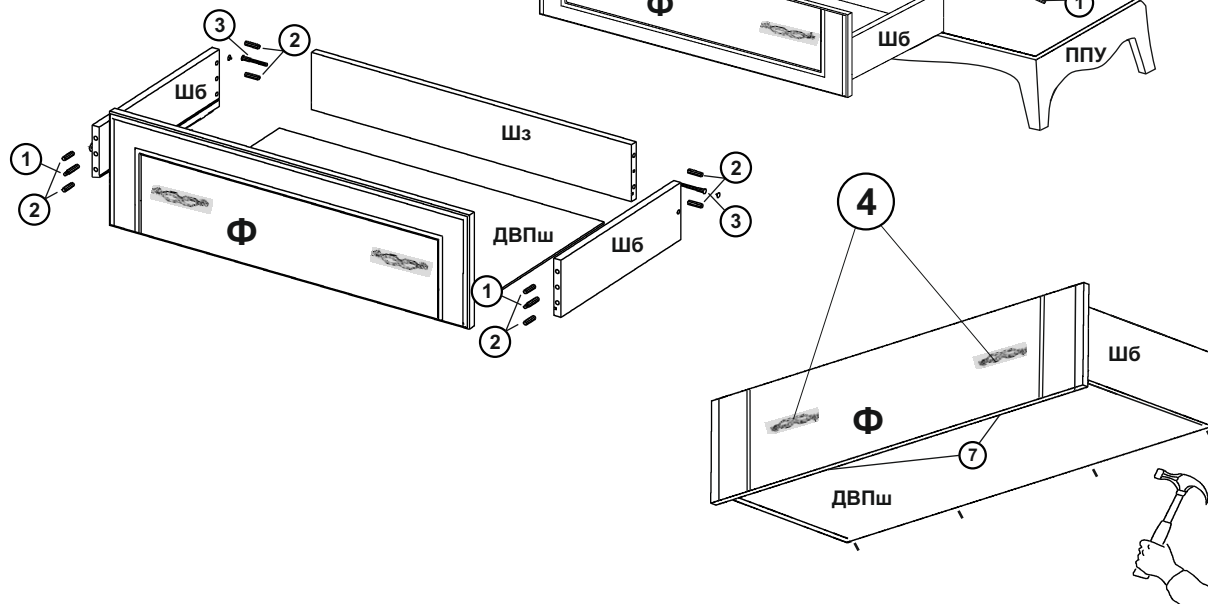
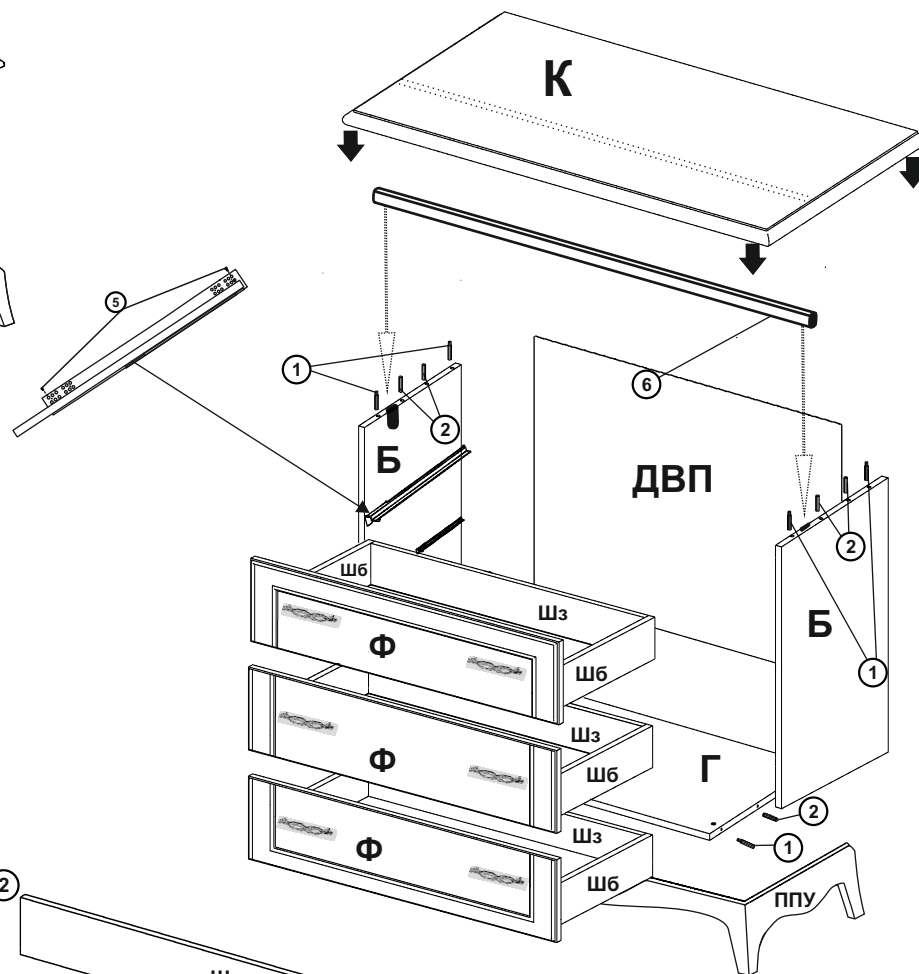

№ упаковки	Кол-во упаковок	Условное обозначение		Размер детали	Всего деталей в комплекте
1	1	Б -	боковина	738 x 450 x 16	2
	1	Г -	горизонталка	1086 x 450 x 16	1
	1	ШБ -	шухляды боковые	395 x 150 x 16	6
	1	ШЗ -	шухляды задние	1046 x 136 x 16	3
	1	ДВПш -	ДВП шухлядное	1056 x 398	3
	1		фурнитура (направляющие внутри)		1 к-т.
2	1	К -	крышка	1125 x 460 x 16	1
	1	Ф -	фасады	1080 x 230 x 16	3
	1		штанга	1102	1
3	1	ППУ -	ППУ (подиум+планка)		1
4	1	ДВП -	ДВП зад. стенки	1096 x 732	1

УПАКОВОК ВСЕГО 4