

# Мебельный комбинат "Ярцево"

~Уюта вашему дому~

Факс : 8 (48143) 5-65-84, 5-26-04, 5-37-38

E-mail: mkyartcevo@mail.ru  
www.mkyartcevo.ru

Россия, Смоленская обл., Г. Ярцево,  
ул 5-я Литейная, д. 16  
инд. 215805, а/я 71

Спальный гарнитур  
"Тиффани"

"ЗОЛОТО".  
Шкаф 5-ти ств.

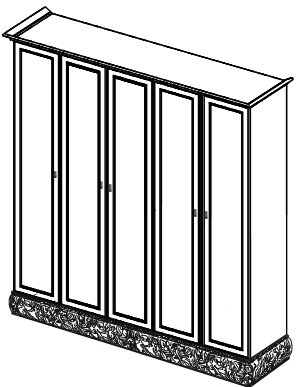

## Порядок сборки

Перед началом сборки необходимо ознакомиться с инструкцией, выдвинутой вместе с упаковкой, и ознакомиться с условиями. Убедитесь, что заводская команда (особенно высота-длина) имеет не менее 2400 см - при стандартной высоте не менее 2500 см) - стандартном расстоянии между стеной и стеной. Качеством и безопасностью сборки изделия можно быть уверены.

**ВНИМАНИЕ:** Конструкция шкафа имеет оплотнение со стороны по центру шкафа (ширина горизонтальной - 890 мм).

### Сборка

1. В дно шкафа вкрутите шурупы и вставьте винты.
2. Разложите боковины на пол. В отверстие 3 мм аккуратно вставьте шурупы, в отверстие вкрутите шурупы, в отверстие 3 мм в левый боковине и в центральной ствга вкрутите поворачивающий. Привертните овертайне пазы наполь на боковине.
3. Установите крайнюю боковину на дно шкафа, зажмите эксцентрик. Боковина между собой соединится при помощи распорных пазов. Соедините крайнюю боковину с центральной с помощью распорной пазы, зажмите эксцентрик. Также.
4. Для боковой ствга установите горизонтальные пазы. Боковина, устанавливается на пазы с шурупами (с любой стороны).
5. Собирайте корпус: соедините стеной, зажмите эксцентрик. Соедините центральную стеной или крепящую боковину овертайне.
5. Вставьте заднюю стеноу в пазы на боковинах и дно.
- Перед фиксацией ДВП проверьте диагональ корпуса шкафа. Зафиксируйте ДВП саморезами к нижней пазы.
- Привертните шурупы крепления ДВП. Вставьте заднюю стеноу в пазы на боковинах и в крышке. Привертните шурупы крепления ДВП.
6. Разложите двери шкафа на горизонтальную поверхность. Руки на двери должны быть ниже середины. К крайним дверям привертните накладки винты/опоры на пазы зажима на пазы пазы, а к центральной винты/опоры на пазы пазы.
7. Установите и определите двери шкафа. Привертните шурупы, установите пазы, в правой ствге привертните к пазы пазы/опоры и установите шурупы.
8. Соедините стеноу, установите карты.

Производитель оставляет за собой право внесения изменений, связанных с конструкцией мебели и комплектацией фурнитуры, для улучшения свойств производимой продукции.

## Уход за мебелью

При длительном хранении мебели в упаковке, следует защищать ее от воздействия влаги, низких температур, а также резких температурных колебаний.

Сгладить шпательование пакетов, во избежание появления механических повреждений изделия.

В холодный период времени, перед сборкой, необходимо выдержать детали при комнатной температуре не менее 2 часов.

Периодически затягивать ослабленные болтовые и винтовые соединения, а также эксцентрики стяжки.

В случае необходимости перемещения изделия по квартире, перед его перестановкой необходимо полностью освободить его от загрузки. Передвижение производить приподняв изделие над уровнем пола, во избежание поломки имеющихся опор.

Удаление пыли с поверхности производить сухой мягкой тканью. Для поддержания качественного внешнего вида изделия, рекомендуем освежать поверхность специальными средствами для ухода за мебелью. Запрещается применять соду, порошки, пасты и производить влажную уборку.

Инструкцию хранить на протяжении срока эксплуатации мебели.







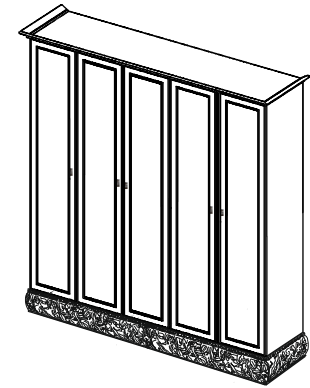



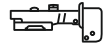

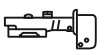







## Схема сборки

# Спальный гарнитур "Тиффани" "ЗОЛОТО".

## Шкаф 5-ти ств.



### Фурнитура

	X 4		X 5
(с доводчиком)			
	X 4		X 5
	X 6		X 28
(с доводчиком)			
	X 6		X 28
	X 20		X 16
	X 2		X 28
	X 7		X 80
	X 2	(3,5x16)	
	X 12		X 7
	X 16		X 24
	X 30		x1

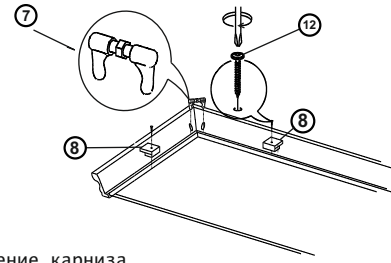

Крепление карниза

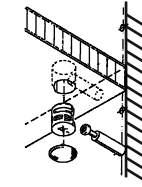

Эксцентриковое соединение



Установка петель

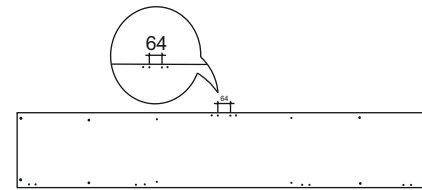

Боковина левая





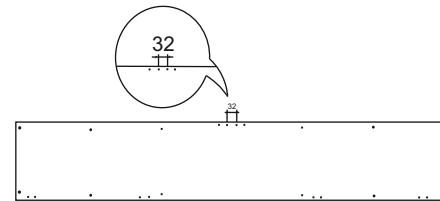



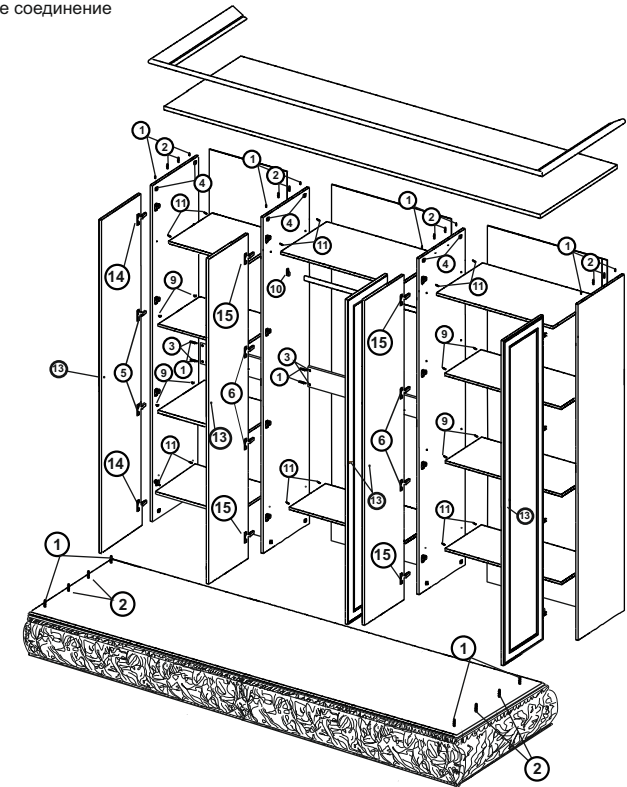





Регулировка дверей



Боковина правая



### Условные обозначения:

	1 - Шток к эксцентрику (резьба М-6)		3 - эксцентрик		5 - петля накладная		7 - стяжка карниза		9 - полкодержатели.		11 - винт полкодержателя стяжного.		13 - ручка.		15 - петля полунакладная с доводчиком.
	2 - шкант.		4 - стяжной полкодержатель		6 - петля полунакладная.		8 - держатель карниза		10 - штангодержатели.		12 - саморез с пресшайбой для карниза.		14 - петля накладная с доводчиком		