

Мебельный комбинат “Ярцево”

~Уюта вашему дому~

Факс : 8 (48143) 5-65-84, 5-26-04, 5-37-38

E-mail: mkyartcevo@mail.ru
www.mkyartcevo.ru

Россия, Смоленская обл., Г. Ярцево,
ул 5-я Литейная, д. 16
инд. 215805, а/я 71

**Спальный гарнитур
серии “Тиффани”
ЗОЛОТО.**

Туалетный столик.

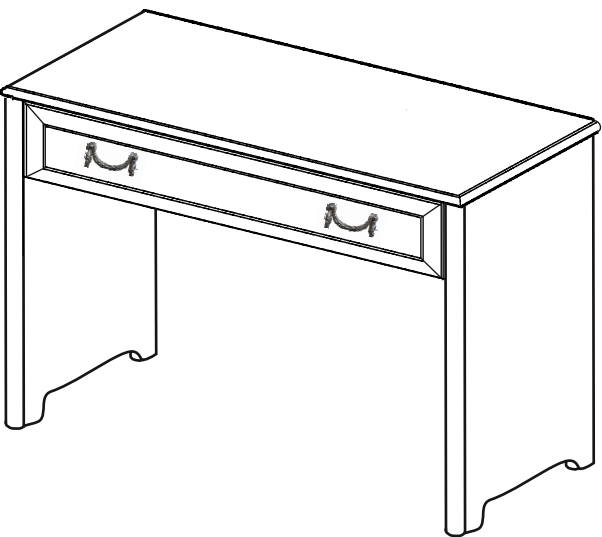

Порядок сборки

Стол собирается при помощи евровинтов (стяжек), эксцентрикковых стяжек, шкантов и других крепежных элементов.

1. Расположите боковины стола на полу, вкрутите штоки (Внимание: шканты вбивайте аккуратно, во избежание вспучивания боковин с обратной стороны или протыкания насквозь.) Соедините горизонталки с боковинами, затягивая эксцентрикковое соединение при помощи отвертки или шестигранного ключа, вставьте штангу в пазы и установите крышку.

2. Соберите ящик согласно схеме (Аккуратно вбейте шканты в тлухие отверстия дыма на боковых стенках ящика. Соедините их с задней стенкой ящика так, что бы задняя шурфяда была отверстием наружу и к низу. С помощью шестигранного ключа затените евровинты. В фасад аккуратно вбейте шканты, в муфты вкрутите штоки эксцентрика. Соедините фасад с ящиками, затем вставьте ДВП в пазы на боковых стенках ящика и фасаде. Пройдите ДВП к задней стенки ящика. Прокрутите ручки и вставьте заглушки.

3. Вставьте ящик на направляющую сзади, в отверстия на задней стенке ящика и снизу в отверстия в боковых стенках ящика.

Уход за мебелью

При длительном хранении мебели в упаковке, следует защитить ее от воздействия влаги, низких температур, а также резких температурных колебаний.

Ограничить штабелирование пакетов, во-избежании появления механических повреждений изделия.

В холодный период времени, перед сборкой, необходимо выдерживать детали при комнатной температуре не менее 2 часов.

Периодически затягивать ослабленные болтовые и винтовые соединения, а также эксцентрикковые стяжки.

В случае необходимости перемещения изделия по квартире, перед его перестановкой необходимо полностью освободить его от загрузки. Передвижение производить приподнятая изделие над уровнем пола, во-избежании поломки имеющихся опор.

Удаление пыли с поверхности производить сухой мягкой тканью. Для поддержания качественного внешнего вида изделия, рекомендуем освежать поверхность специальными составами для ухода за мебелью. Запрещается применять соду, порошок, пасты и производить влажную уборку.

Инструменты хранить на протяжении срока эксплуатации мебели.

Фурнитура

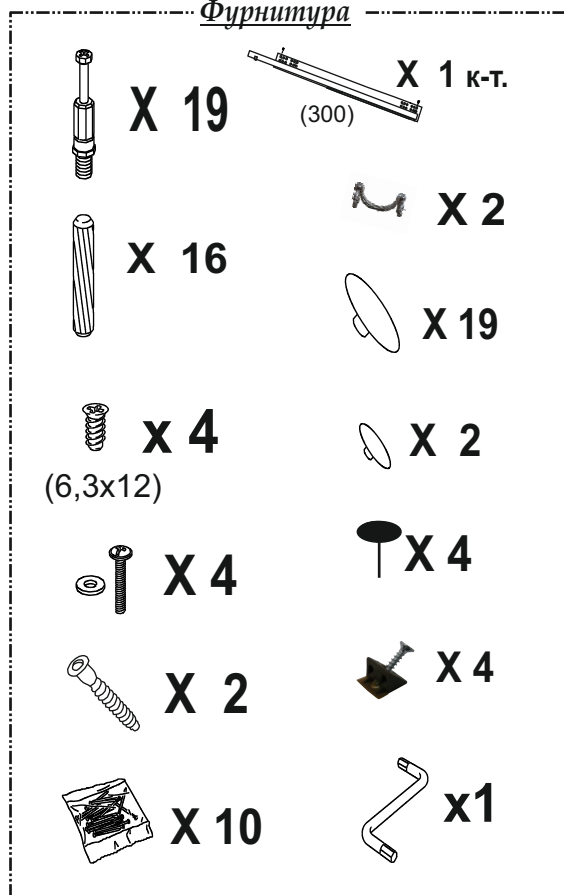

**Схема сборки
"Тиффани"
Туалетный столик.**

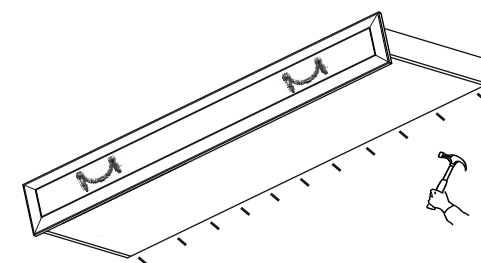
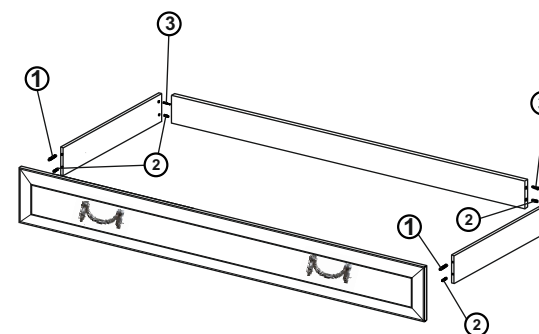
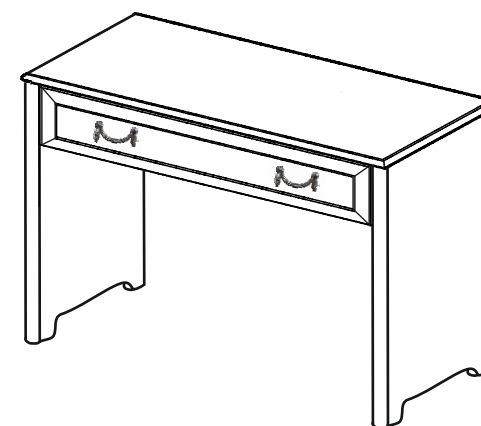
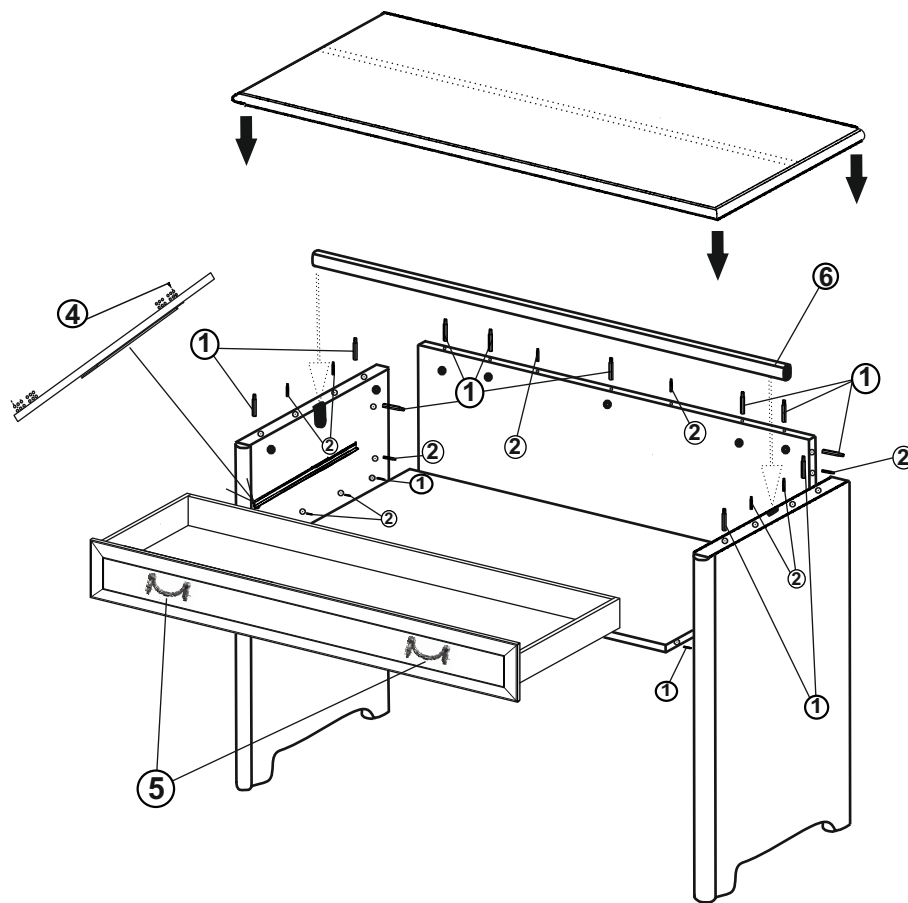

Условные обозначения:

	1 - Шток к эксцентрику (резьба М-6)		4 - винт 6.3x12
	2 - шкант.		5 - ручка скоба.
	3 - евровинт		6 - штанга.